

MANDAT ORDNEN

Übernahme neuer Dokumente
aus fremden Beständen
= Neu-Material

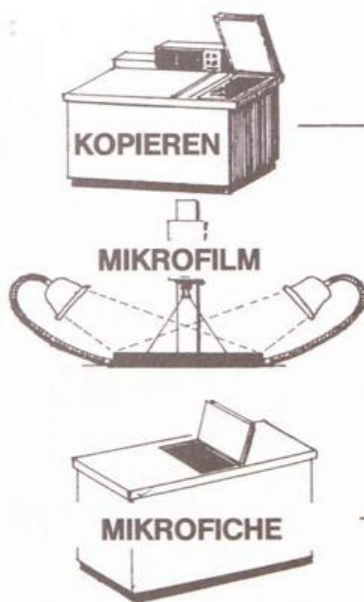

Neuordnen schon
vorhandener Dokumente
= Alt-Material



In ISD-Archivordnung
bringen:

- **Inventarisieren:**
Sortieren, Markieren und Eintragen
der Dokumente im Inventar
- **Verkarten:**
Erstellen von Hinweiskarten mit
Namen und mit Angabe des Aufbe-
wahrungsortes der Dokumente
- **Alphabetisch/phonetische
Sortierung:**
Hinweiskarten einlegen in Sammel-
stelle und einsortieren in die Zentrale
Namenkartei
- **Einlegen:**
Einsortierung des neuen
Materials in das Archiv





Konzentrationslager-Archiv

